

合成皮革袋

- * 1. 如果没有使用特定针迹的说明, 请使用直线针迹。
- * 2. 将使用“J”压脚(直线)和不粘压脚(选购件)。

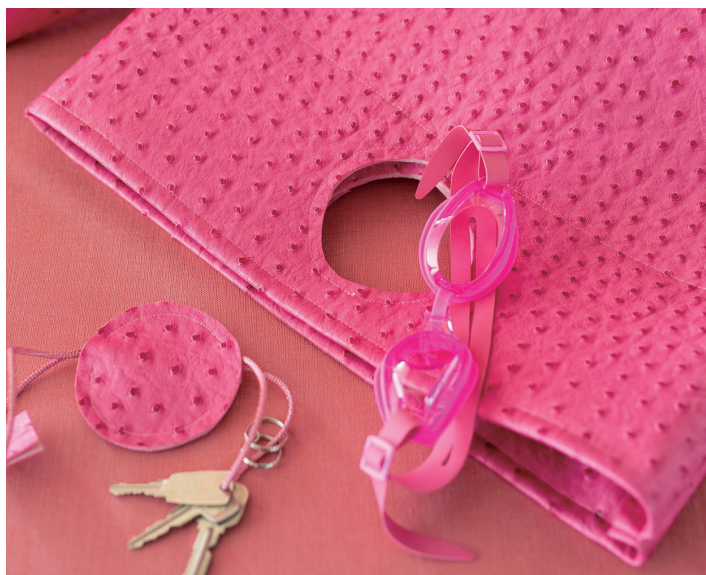

< 材料 >

- 人造皮革 (45cm宽*100cm)
- 衬(43 cm 宽 × 13 cm) - 2 片
- 纸板(直径8厘米圆)

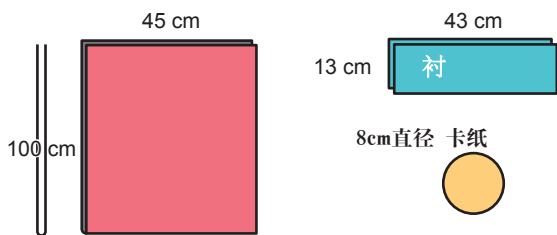

1 在要折叠的部分上加衬。

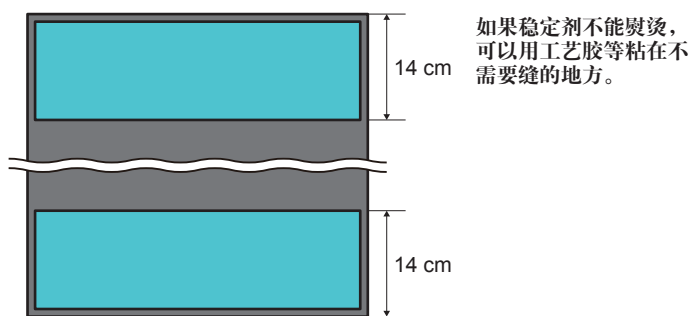

2 折叠起来, 然后沿着顶部和底部缝直线, 并缝制一个圆用于做把手。(两边同理)

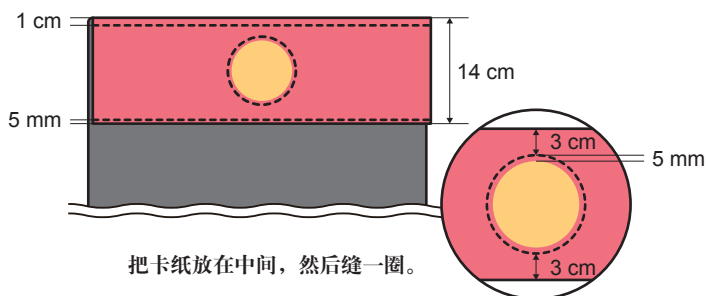

3 在把手上剪出圆圈。

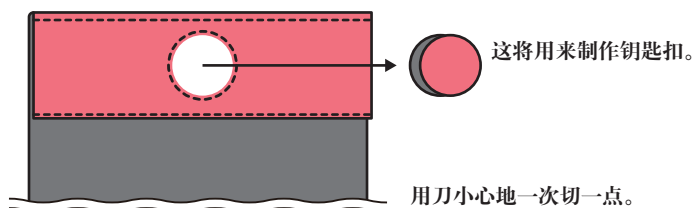

4 包面对折 (正面与正面相对), 然后沿两边缝合。

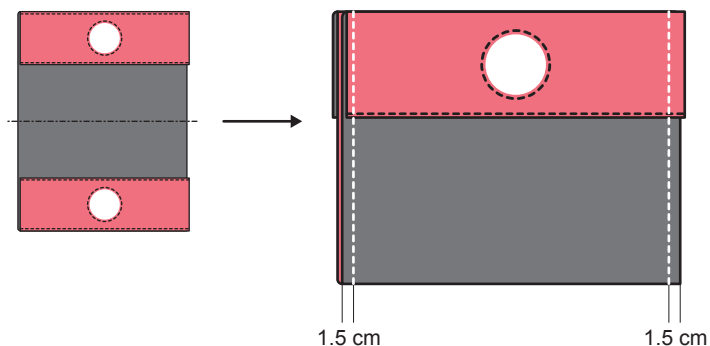

5 将正面翻出, 包包完成!

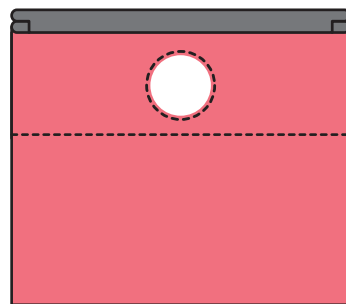

*使用滚轮压脚 (选购件)或不粘压脚 (选购件), 能使缝制人造革更顺畅平整。

